

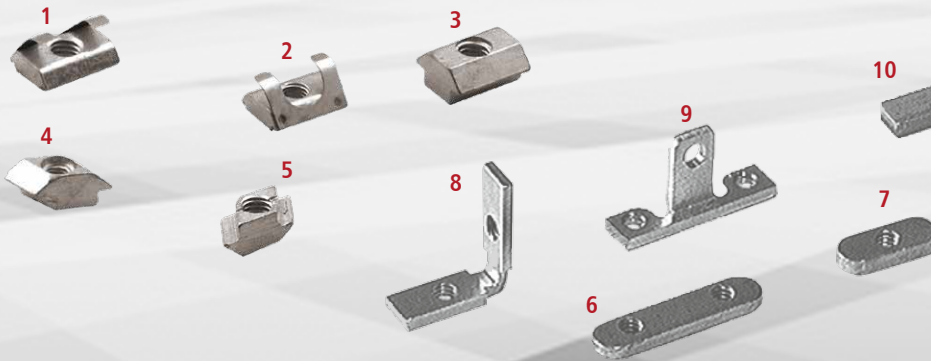

T-Nut Zubehör



Gleitmutter M5

- verzinkt
- VE 20 Stück
- für alle T-Nuten außer Alu-Profile: PT 25, PT 50, PS 200, RE 40 und RE 65 (Befestigung nur oben möglich)

mit Feder

Art.-Nr. M5: 209005 0002 (Bild 2)

Art.-Nr. M6: 209005 0003 (Bild 1)

mit großer Fase

Art.-Nr. M6: 209005 0004 (Bild 3)

in Rhombus-Form

Art.-Nr. M5: 209005 0005 (Bild 4)

Art.-Nr. M6: 209005 0006 (Bild 5)

Gewindeschiene M6

- 10 x 4 mm
 - verzinkt
 - M6 Ra 50 mm
 - VE 3 Stück je 1 m
- Art.-Nr.: 209011 (Bild 10)

Gleitmutter M6

- L 25 x B 10 x H 3,5
- verzinkt
- VE 100 Stück
- für alle T-Nuten außer Alu-Profile: PT / RE 40, 65

Art.-Nr.: 209001 0005 (Bild 7)

Gleitmutter 2 x M6

- L 45 x B 10 x H 3,5
- verzinkt
- VE 50 Stück
- für alle T-Nuten außer Alu-Profile: PT / RE 40, 65

Art.-Nr.: 209002 0004 (Bild 6)

Gleitmutter 2 x M6

- L 45 x B 13 x H 6
- verzinkt
- 2 x M6 Ra 25 mm
- VE 25 Stück
- für alle T-Nuten: PT / RE 40, 65

Art.-Nr.: 209005 0001 (Bild 6)

Winkelgleitmutter 2 x M6

- verzinkt
- VE 25 Stück
- für alle T-Nuten außer Alu-Profile: PT / RE 40, 65

Art.-Nr.: 209021 0003 (Bild 8)

Spezial-Winkelgleitmutter 3 x M6

- verzinkt, VE 25 Stück
- für alle T-Nuten außer Alu-Profile: PT / RE 40, 65

Art.-Nr.: 209022 0003 (Bild 9)

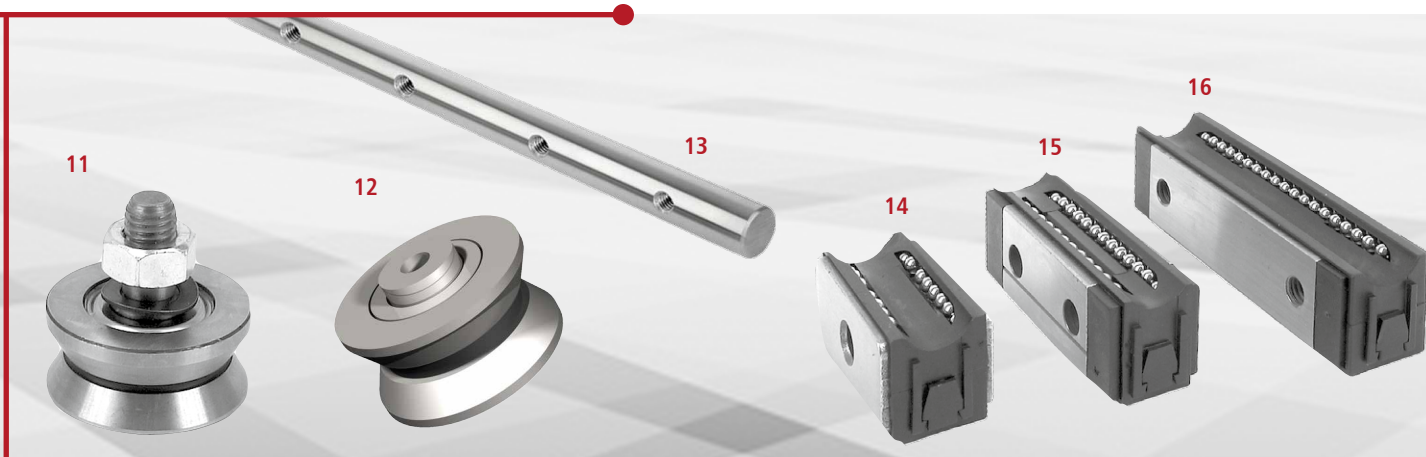

Laufrolle Ø 21 mm

- konzentrisch
- VE 2 Stück

Art.-Nr.: 222003 (Bild 11)

- exzentrisch
- VE 2 Stück

Art.-Nr.: 222004 (o. Abb.)

Laufrolle Ø 31 mm

- konzentrisch
- VE 2 Stück

Art.-Nr.: 222006 (o. Abb.)

- exzentrisch
- VE 2 Stück

Art.-Nr.: 222007 (o. Abb.)

Laufrolle Ø 20 mm für SF 12

- mit Gewindebohrung M4
- VE 2 Stück

Art.-Nr.: 222010 (Bild 12)

Führungswelle SF 12 / SF 16

- Präzisions-Stahlwellen
Ø 12 bzw. 16 mm, Länge 3 m
- Gehärtet und geschliffen
- mit Sacklochgewinde M5(SF12)
bzw. M6 (SF16) im Raster 100 mm
oder mit Durchgangsbohrung für
M4 (SF 12) bzw. M5 (SF 16)
im Raster 100 mm

Art.-Nr.: 220019 XXXX (Bild 13)

(SF12, 3m, mit Sackloch M5
im Raster von 100 mm)

Art.-Nr.: 220020 XXXX (o. Abb.)

(SF12, 3m, mit Stufenbohrung für
Sonderschr. M4 im Raster von 100 mm)

Art.-Nr.: 220023 XXXX (o. Abb.)

(SF16, 3m, mit Stufenbohrung für
Sonderschr. M5 im Raster von 100 mm)

Art.-Nr.: 220024 XXXX (o. Abb.)

(SF16, 3m, mit Sackloch M6
im Raster von 100 mm)

Linearkugellager (für Stahlwellen Ø 12 mm)

Linearkugellager klein

- L40 x B20 x H19 mm
- VE 2 Stück

Art.-Nr.: 222001 (Bild 14)

Linearkugellager mittel

- L60 x B20,5 x H17,8 mm
- VE 2 Stück

Art.-Nr.: 222000 (Bild 15)

Linearkugellager groß

- L80 x B20 x H19 mm
- VE 2 Stück

Art.-Nr.: 222002 0001 (Bild 16)

Universalschmierfett

Art.-Nr.: 299031 (o. Abb.)

Stoßpresse für Fett

Art.-Nr.: 931170 (o. Abb.)