

Vakuumspanntische

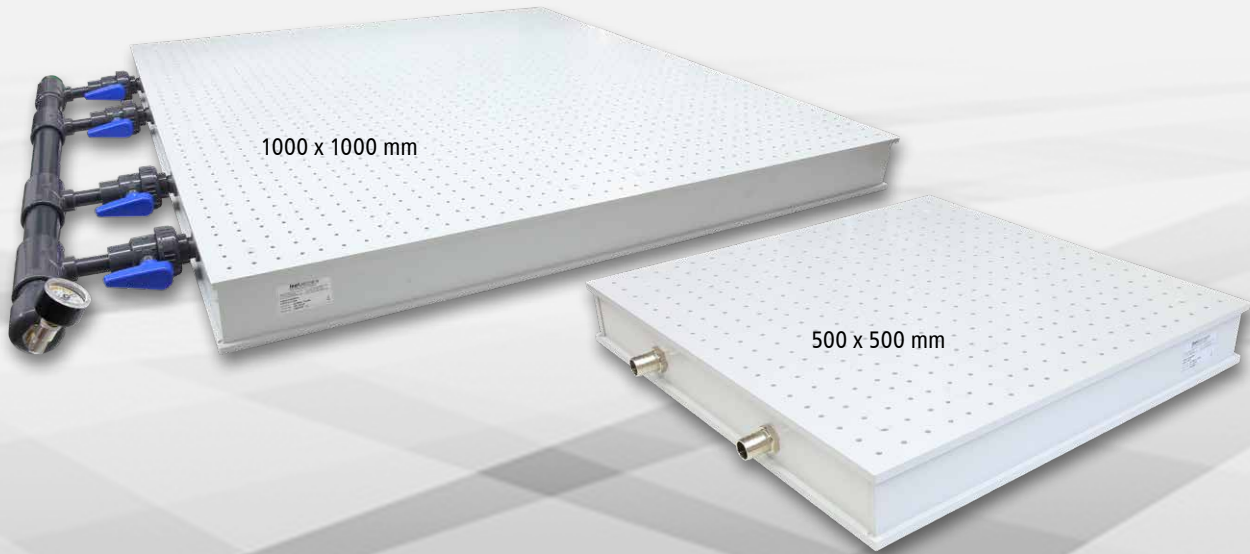

VST 500 und VST 1000

Die isel Vakuumspanntische sind eine sehr benutzerfreundliche Spannvorrichtung für Werkstücke. Die Vakuumspanntechnik ist eine einfache Methode um dünne und elastische Materialien ohne zusätzliche mechanische Spann-elemente zu spannen. Das über die gesamte Fläche fest angesaugte Material garantiert schwingungsfreien Halt, schont die Werkzeuge und verbessert deutlich die Fräsqualität.

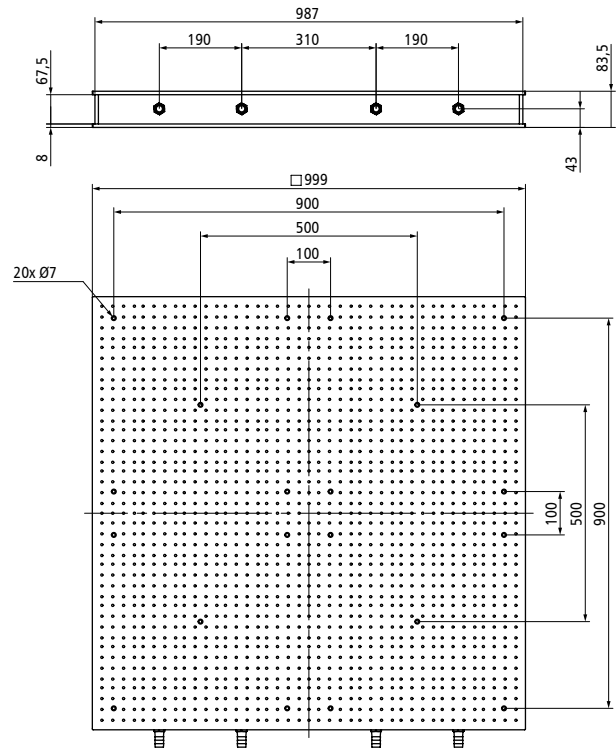
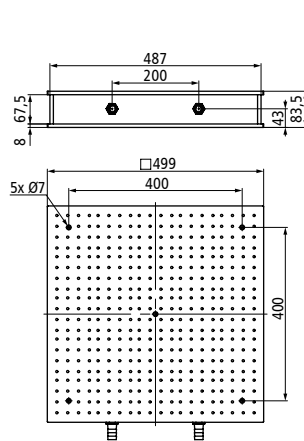

Über die Vakuumverteiler (4-fach oder 8-fach) mit Druckwächtern lässt sich, durch Schalten der Kammern und Abdecken der restlichen Bohrungen um das Werkstück herum, eine sehr schnelle Spannung des Werkstücks realisieren. Die offenen Bohrungen der geschalteten Spannkammern werden mit einer Adaptermatte verschlossen. Zur Erzeugung des Vakuums eignen sich unsere Drehschieber-Vakuumpumpen.

Als Hersteller der Vakuumspanntische VST haben wir direkten Einfluss auf die Produktion und können Ihnen auch Sondergrößen anbieten.

Bestelldaten

Art.-Nr.

Drehschieber-Vakuumpumpe 50Hz, 40 m ³ /h Einbaufertig verkabelt	≤ 0,5 m ²	216601 0037
Drehschieber-Vakuumpumpe 50Hz, 100 m ³ /h Einbaufertig verkabelt	> 0,5m ² bis 2,0 m ²	216601 0039
Vakuumspanntisch 500 x 500		216601 5260
Vakuumspanntisch 1000 x 1000		216601 5450
Vakuumverteiler 4-fach mit Druckwächter		216601 5515
Vakuumverteiler 8-fach mit Druckwächter		216601 5276